

TQ 100-10 CH L
T2 Wärmepumpentrockner
9 kg | M Touch Pro | QuickPowerDry | SteamCare | WoolDry

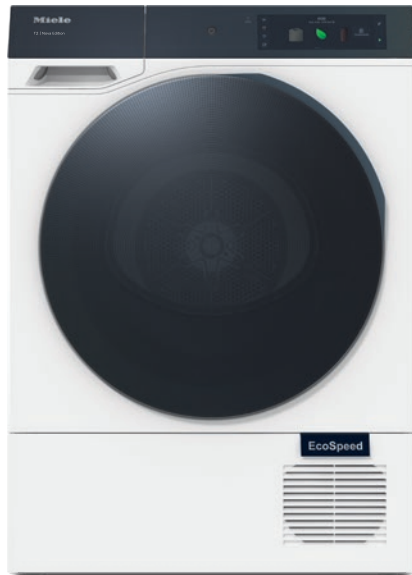

- Getestet auf 20 Jahre perfekte Wäschepflege
- Mit QuickPowerDry trocknen Sie Ihre Wäsche in nur 49 Minuten*
- Dank WoolDry werden Ihre Wolltextilien schonend in der Maschine getrocknet
- SteamCare reduziert die Bügelzeit um bis zu 50 % und frischt Ihre Kleidung auf
- Das grosse farbige M Touch Pro Display macht die Bedienung sehr komfortabel

* Laufzeit kann beladungsabhängig variieren. Zeit gemessen für 4 kg pflegeleichte Textilien mit 30 % Restfeuchte.

EAN: 4002516860068 / Materialnummer: 12700150 /
Alte Materialnummer: 12Q10001CH

| | |
|---|-----------------|
| Bauform | |
| Säulenfähig | • |
| Türanschlag | links |
| Side-by-Side | • |
| Unterschiebbar | • |
| Bauarten | |
| Produktmarke | T2 Nova Edition |
| Wärmepumpentrockner | • |
| Design | |
| Gerätefarbe | Lotosweiss |
| Tür- und Blendendesign | BlackEffect |
| Blendenausführung | schräg |
| Bedienungsart | Touch-Bedienung |
| Display | M Touch Pro |
| AmbientLight | • |
| MotionReact | • |
| Trockenergebnis | |
| Punktgenaue Trocknung PerfectDry | • |
| Duftsysteem FragranceDos ² | • |
| Dampfsystem SteamCare | • |
| PowerDry | • |
| Intelligente Trommelreversierung | • |
| HygieneDry | • |
| Wäscheschonung | |
| SilenceDrum | • |
| Beladung in kg | 9,0 |
| Bedienkomfort | |
| Vernetzung mit Miele@home | • |
| Wash2Dry | • |
| Startvorwahl bis zu 24 h | • |
| Restzeitanzeige | • |
| Tageszeitanzeige | • |
| Programmablaufanzeige | Ja |
| Infotexte | • |
| Trommelbeleuchtung | LED |
| MultiLingua | • |
| Akustikpaket für niedrigste Geräuschwerte | • |
| Kondensatbehälter | • |
| Integrierte Kondenswasserableitung | • |
| AddLoad | • |
| ComfortOpen | • |
| Effizienz und Nachhaltigkeit | |
| EcoFeedback | • |
| EcoDry Technologie | • |
| Wartungsfreier Wärmetauscher | • |
| ProfiEco Motor | • |
| EcoSpeed | • |

TQ 100-10 CH L
 T2 Wärmepumpentrockner
 9 kg | M Touch Pro | QuickPowerDry | SteamCare | WoolDry



EAN: 4002516860068 / Materialnummer: 12700150 /
 Alte Materialnummer: 12Q10001CH

| Effizienz und Nachhaltigkeit | |
|---|-----|
| Energieeffizienzklasse (A bis G) | B |
| Kondensationseffizienzklasse (A bis D) | A |
| Kondensationseffizienz in % | 94 |
| Gewichteter Energieverbrauch pro 100 Betriebszyklen im Programm "ECO Schranktrocken" in kWh | 92 |
| Luftschallemission im Standardprogramm "ECO Schranktrocken" in dB(A) _{re1pW} | 60 |
| Luftschallemissionsklasse (A bis D) | A |
| Programmlaufzeit im Programm "ECO Schranktrocken" in Min. | 231 |
| Trockenprogramme | |
| Automatic | • |
| Baumwolle | • |
| ECO | • |
| Pflegeleicht | • |
| Feinwäsche | • |
| Finish Seide | • |
| Finish Wolle | • |
| Wolle | • |
| Express | • |
| Jeans | • |
| Outdoor | • |
| Imprägnieren | • |
| Sportwäsche | • |
| Lüften kalt | • |
| Lüften warm | • |
| Korbprogramm | • |
| Glätten | • |
| Bettwäsche | • |
| Hemden/Blusen | • |
| QuickPowerDry | • |
| QuickHygiene | • |
| Daunen/Bettdecken | • |
| DryFresh | • |
| Extras Trocknen | |
| Knitterschutz | • |
| Schonen plus | • |
| Summer | • |
| Quick | • |
| SingleDry | • |
| DryCare 40 | • |
| Favoriten | • |
| AddProgrammes | • |
| Energiesparen | • |
| Vorbügeln | • |
| Qualität | |
| Softrippen | • |

TQ 100-10 CH L
T2 Wärmepumpentrockner
9 kg | M Touch Pro | QuickPowerDry | SteamCare | WoolDry

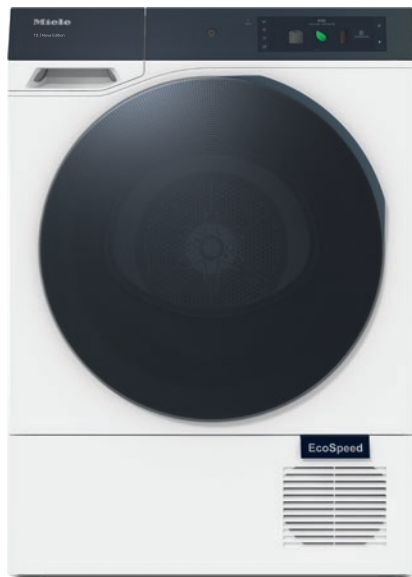

EAN: 4002516860068 / Materialnummer: 12700150 /
Alte Materialnummer: 12Q10001CH

Sicherheit

| | |
|------------------------------|---|
| Kindersicherung | • |
| PIN-Code | • |
| Anzeige "Behälter entleeren" | • |
| Anzeige "Filter reinigen" | • |

Technische Daten

| | |
|---|-----------------|
| Abmessungen (H x B x T) in mm | 850 x 596 x 643 |
| Abmessungen in mm (Breite) | 596 |
| Abmessungen in mm (Höhe) | 850 |
| Abmessungen in mm (Tiefe) | 643 |
| Gerätetiefe bei geöffneter Tür in mm | 1110 |
| Gewicht in kg | 55 |
| Spannung in V | 220-240 |
| Absicherung in A | 10 |
| Frequenz in HZ | 50 |
| Gesamtanschluss in kW | 1,45 |
| Länge der elektrischen Leitung in m | 2,0 |
| Hermetisch geschlossen | • |
| Kältemittelart | R290 |
| Kältemittelmenge in kg | 0,14 |
| Treibhauspotential Kältemittel in CO ₂ e | 3 |
| Treibhauspotential Gerät in CO ₂ e | 0,44 |

Mitgeliefertes Zubehör

| | |
|--|---|
| Duftflacon | • |
| Gutschein für einen zweiten Duftflacon | • |

Verfügbare Displaysprachen

| | |
|--|--|
| Verfügbare Displaysprachen durch MultiLingua | Bulgarisch, Kasachisch, bahasa malaysia, dansk, deutsch, eesti, english (AU), english (CA), english (GB), english (US), español, français (CA), français (FR), hrvatski, italiano, latviesu, lietuviu, magyar, nederlands, norsk, polski, portugûes, русский, română, slovenčina, slovenščina, srpski, suomi, svenska, türkçe, українська, čeština, ελληνικά, [?][?][?][?][?][?], [?][?], [?][?][?], [?][?][?][?], [?][?][?] |
|--|--|

TQ 100-10 CH L

T2 Wärmepumpentrockner

9 kg | M Touch Pro | QuickPowerDry | SteamCare | WoolDry

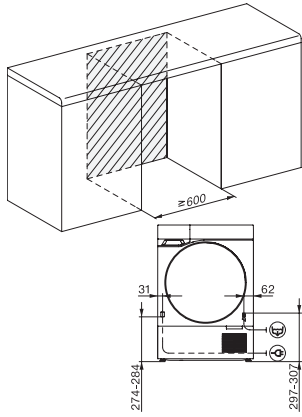

T2 Skizze, 17 Grad Blende, Maße in mm

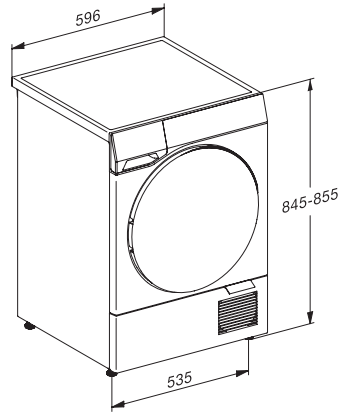

T2 Skizze, 17 Grad Blende, Maße in mm

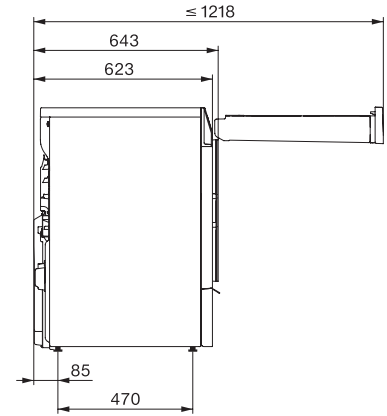

T2 Skizze, 17 Grad Blende, mit QuickPowerDry, Maße in mm

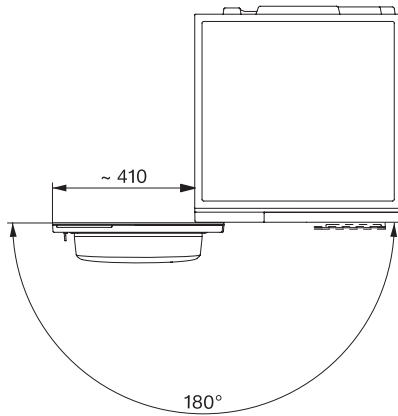

T2 Skizze, 17 Grad Blende, mit QuickPowerDry, Maße in mm